

INSTRUCTIONS DE SECURITE, D'INSTALLATION, D'UTILISATION ET D'ENTRETIEN



CONSIGNES DE SECURITE IMPORTANTES

Ce triangle d'avertissement désigne des consignes qui signalent un danger pouvant entraîner la mort ou des blessures graves, ou qui sont importantes pour le fonctionnement du store.

AVERTISSEMENT

IL EST IMPORTANT POUR LA SECURITE DES PERSONNES DE SUIVRE ET DE CONSERVER CES INSTRUCTIONS

Les stores MATEST sont conçus pour la protection solaire.

La pose doit être faite dans les règles de l'art, réalisée par des professionnels et le produit doit être utilisé dans des conditions normales.

Il existe quelques précautions à prendre et réflexes à adopter pour tirer le meilleur parti de votre store et pour une utilisation en toute sécurité.

Ces instructions font partie intégrale du store et sont destinées à l'installateur et l'utilisateur; la lecture avant utilisation est fondamentale pour la bonne utilisation et la maintenance correcte du produit.

Ces instructions doivent être conservées intactes et dans un lieu facilement accessible, et ceci jusqu'à l'élimination du store. En cas de perte ou de destruction, le client doit demander une nouvelle copie au revendeur, en lui indiquant les principales caractéristiques du produit et la destination de la nouvelle copie. Ces instructions doivent être transmises au nouveau propriétaire en cas de revente.

Le fabricant se réserve le droit de mettre à jour les instructions d'entretien et d'utilisation correspondantes, sans l'obligation de mettre à jour les instructions précédentes.

Toute altération ou modification du produit effectuée sans l'autorisation préalable du fabricant libère ce dernier de toute responsabilité en cas d'éventuels dommages pouvant en dériver : son non respect peut entraîner une situation dangereuse.

Tout usage impropre libère le fabricant de toute responsabilité en cas de dommages aux biens ou aux personnes. **Le non-respect des instructions d'utilisation rendent automatiquement tous types de garanties fournies par le fabricant caduques.**



COUPER L'ALIMENTATION ELECTRIQUE POUR TOUTE OPERATION DE MAINTENANCE ET D'ENTRETIEN

PRÉCAUTIONS D'INSTALLATION

- Respecter les étapes et consignes de montage de la notice ainsi que les conseils d'utilisation et de sécurité y figurant. Une mauvaise pose ou un mauvais réglage peuvent endommager prématurément le store et sa toile.
- En cas d'installation dans une région ventée avec de fréquentes coupures de courant, l'installation d'un dispositif de commande manuel ou d'une alimentation de remplacement est recommandée.
- La hauteur de pose doit être suffisante : les éléments susceptibles de se trouver au contact de passants ou d'utilisateurs ne doivent pas comporter d'arêtes vives ou en saillie, susceptibles de provoquer des blessures.
- L'interrupteur des stores extérieurs à action maintenue (fixe) doit être installé de manière que le déplacement de la barre de charge soit dans le champ de vision de l'utilisateur, mais à distance des parties mobiles et à une hauteur conforme aux réglementations nationales concernant les personnes handicapées (de préférence à moins de 1,30m, si possible).
- En cas de dispositif de dépannage manuel, l'organe de manoeuvre doit être installé à une hauteur inférieure à 1,80m.
- Lire les notices des moteurs et télécommandes fournies avec votre store, particulièrement les points sur les installations et protections électriques.
- Pour une bonne évacuation des eaux de pluie, une inclinaison de 17° (=30%) est suffisante. L'eau qui stagne peut vite représenter un poids excessif et dangereux. Si cette inclinaison n'est pas respectée au minimum, ne pas laisser le store ouvert sous la pluie.
- Dans le temps, de légères traces de frottement répétées peuvent apparaître, et une légère distension générale de la toile est normale. Pour y remédier, il est nécessaire de procéder à un réglage de fin de course.
- Seules nos pièces de rechange d'origine MATEST garantissent le bon fonctionnement et l'utilisation en toute sécurité du store.

PRÉCAUTIONS D'UTILISATION

- Eviter d'enrouler la toile mouillée, sinon ne pas la laisser longtemps enroulée et dès qu'il ne pleut plus, la dérouler pour qu'elle sèche.
- Pas d'utilisation sans surveillance par un enfant ou une personne dans l'incapacité de juger des dangers du store.
- Ne pas laisser les enfants jouer avec le dispositif de commande du store. Tenir la télécommande hors de portée des enfants.
- Examiner fréquemment l'installation afin de détecter tout signe d'usure ou d'endommagement des câbles. Ne pas utiliser le store si une réparation est nécessaire.
- Pour le contrôle ou l'entretien des parties électriques, le store extérieur doit être mis hors tension de manière sûre.
- Ne pas laisser le store ouvert en cas de vent, de risque de vent, de tempête ou en cas de rafale de vent (> 20 km/h - quand les branchent bougent et les papiers se soulèvent du sol).
- Fermer le store en votre absence ou en absence de surveillance (risque de panne de courant, de rafale de vent, ou de tempête soudaine...). Conseil en cas d'absence prolongée : désactiver les automatismes.
- Faire attention à ce qu'il n'y ait pas de feuilles, aiguilles de pin, pollen etc... qui rentre dans le mécanisme lors de la fermeture du store et plus particulièrement pour les modèles coffre ou semi-coffre. L'installateur doit prendre des dispositions pour assurer l'entretien du produit lui-même ou des éléments voisins.
- Ne jamais humidifier le moteur et son boîtier électrique.
- Ne jamais se suspendre, ne jamais suspendre ou accrocher d'objet, de câble ou ajouter une charge supplémentaire au store.
- Ne jamais désolidariser un bras de ses deux points d'attache dans la position repliée.
- Aucun obstacle ne doit se trouver dans la zone de déploiement lors de l'ouverture ou de la fermeture du store. Dans le cas d'immeuble, l'ouverture et la fermeture du store ne doit pas représenter un danger ni risquer d'entraîner la chute de personne travaillant en façade.
- En cas de neige ou de gel, refermer le store et désactiver les automatismes. La manoeuvre par temps de gel peut endommager le produit.
- En cas de panne de courant et en cas d'urgence (menace de tempête ou d'orage), en l'absence de treuil, fermer provisoirement le store pour diminuer la prise au vent à l'aide de sangles passées autour des articulations centrales des bras du store. Tirer jusqu'à ce que le store soit quasiment fermé, et fixer les bras fermés sur l'armature afin d'éviter qu'ils ne se déplient.
- Prendre garde, en cas d'utilisation du dispositif de dépannage manuel lorsque le store extérieur est replié, au risque de descente brutale du store en raison d'une faiblesse ou d'une rupture des ressorts du moteur.
- Une modification de conception ou de configuration de l'équipement sans consultation préalable du fabricant risque d'entraîner une situation dangereuse.
- Dans le temps, de légères traces de frottement répétées peuvent apparaître, et une légère distension générale de la toile est normale. Pour y remédier, demander à votre installateur de procéder à un réglage des fins de course et éventuellement des bras.
- L'utilisateur ne doit effectuer aucune opération sur le store de sa propre initiative et doit donc se limiter aux opérations relevant de sa compétence.
- Pour les stores extérieurs pouvant être manoeuvrés d'un emplacement où le store n'entre pas dans le champ de vision de l'utilisateur. Celui-ci doit s'assurer que toutes les dispositions et mises en garde énoncées ci-dessus sont respectées.
- En cas de manoeuvre treuil, il n'y a pas de fin de course, arrêter l'ouverture quand les bras sont entièrement déployés car au-delà la toile se détendrait et se poserait sur les bras: pour la refermer, tourner la manivelle dans le sens opposé de celui de l'ouverture sinon vous prendrez le risque de l'enrouler à l'envers et de détériorer le store.

ENTRETIEN

- L'entretien des toiles est indispensable pour empêcher toute formation de moisissure due au dépôt de poussière ou autre. Le nettoyage avec échelle, escabeau ou autre est réservé au personnel spécialisé qui devra effectuer ces opérations dans le respect des normes en matière de sécurité, ce dernier devra donc utiliser des équipements de protection individuelle, tels que des harnais de sécurité dotés de câbles de retenue.
- Dépoussiérer et débarrasser régulièrement la toile de votre store des particules, des feuilles et des poussières, quand elle est très sèche, avec un balai ou un manche télescopique équipé d'une brosse douce.
- Ne pas utiliser de solvants, de détergent abrasif ni de nettoyeur haute pression, simplement de l'eau douce savonneuse.
- 2 à 3 fois par an, mettre un peu de lubrifiant/dégrippant à base de Teflon/PTFE sur les articulations des bras (sans tâcher la toile du store) et plus particulièrement sur l'articulation centrale - ref. 20765 : le top des lubrifiants pour entretenir les bras !
- En début et en fin de saison, donner un léger coup de brosse sur les 3 articulations de chaque bras.
- Faire sécher la toile après le nettoyage.
- Des petites imperfections sur la toile sont normales : petites irrégularités de tissage, dans le temps un effet de « marbrure » ou des petites traces blanches visibles en transparence, un léger gaufrage.

MENTON

Jusqu'à 6000 mm au-delà voir notice : si supérieure à 6000 mm

⚠ Instructions de sécurité, d'installation, d'utilisation et d'entretien Page 2

La pose peut se faire après raccordement électrique ou bien avec une rallonge provisoire. Certaines opérations nécessitent la présence de 2 monteurs.

1/ Matériel et outillage absolument nécessaire

- 2 escabeaux
- Visserie ou tirefond $\varnothing 12$ nécessaire pour la fixation **et chevilles adéquates métalliques ou chimiques pour vis $\varnothing 12$** et si option auvent vis de $\varnothing 7$ ou $\varnothing 8$ pour pose du support auvent
- Disqueuse pour ajuster les tiges filetées des chevilles chimiques
- Niveau laser indispensable (projete un trait laser rigoureusement de niveau pour la mise en place de vos supports)
- Cordeau d'alignement au minimum de la dimension du store
- Rallonge si l'électrification est provisoire
- Perceuse / perforateur avec mèches béton
- Mètre ruban **ou laser beaucoup mieux**
- 1 troussseau complet de clés BTR + une clé BTR de 12
- Maillet + tasseau de bois
- Forets acier de 4,2 à 10 mm **et mèches béton adéquates**
- 1 clé à molette et 1 jeu de clés plates, **attention** clés de 10, 13, 17 et 19 **obligatoires**
- Clés à pipe de 10 **obligatoire** en cas de lyre
- Embout de tournevis Réf. TX20 
- 1 sangle par bras pour entrouvrir les bras
- Chiffons et gants propres pour les manipulations de la toile
- 2 vis de $\varnothing 4$ et 2 chevilles de $\varnothing 6$ si pose auvent



Toutes dimensions et options sur le bon de livraison jaune dans la pochette adhésive collée sur le tube d'emballage de ce store

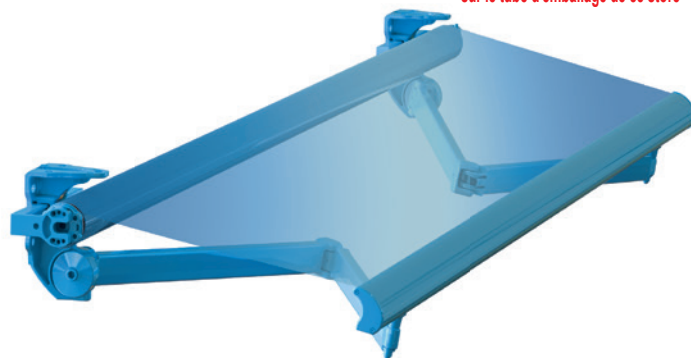

Largeur hors tout : 1860 à 6000 mm

	Avancées	avec 2 bras mini / maxi
0 à 11° = soleil	1500	1860 à 6000
11 à 63° = soleil et pluie	1750	2110 à 6000
63° = pente maxi	2000	2360 à 6000
	2500	2860 à 6000
	3000	3360 à 6000

2/ Contenu du colis

- Les bras ref 806
- Les supports muraux de bras Réf. 33545 avec ou sans auvent
- Les supports plafond Réf. 33546
- Les supports de tube d'enroulement
- Les supports de lyre réglable suivant les dimensions
- La barre de charge
- Les embouts de barre de charge
- Les griffes
- Le tube d'enroulement avec toile enroulée
- La lyre suivant les dimensions
- Les clips de fixation si option tube $\varnothing 75$
- Le sachet contenant :
- La télécommande

Si option auvent :

- L'auvent de 290 mm
- Les joues
- Le joint
- Les éventuels supports intermédiaire d'auvent Réf. 30570
- Le sachet de visserie auvent Réf. 60300

Moteur Radio SUNEa iO



SITUO 1 iO, 1 canal



SITUO 5 iO, 5 canaux

- 1 pour le store
- 1 pour l'éclairage par LED **avec** ou **sans variateur**
- 1 pour le lambrequin déroulant **si** motorisé
- ... Les canaux libres peuvent manoeuvrer d'autres stores, volets roulants, portes de garages, etc.

Moteur Radio ALTUS RTS



SITUO 1 RTS, 1 canal



SIUTO 5 RTS, 4+1 canaux

- 1 pour le store
- 1 pour l'éclairage par LED **sans variateur**
- 1 pour le lambrequin déroulant **si** motorisé
- ... Les canaux libres peuvent manoeuvrer d'autres stores, volets roulants, portes de garages, etc.

Schémas de l'encombrement Bras

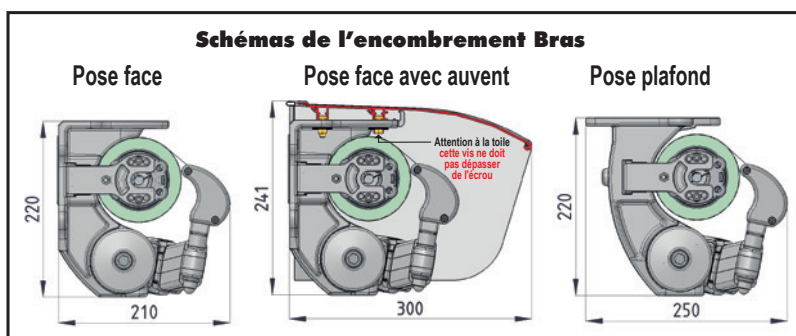

Option automatisme "fermeture vent" Eolis 3D wire free (sans fil)

Fixation instantanée à l'intérieur ou à l'extérieur de la barre de charge

Toutes nos télécommandes de stores permettent le réglage de départ sans occuper un canal



Ne dispense pas de la surveillance du store car c'est un élément de confort et non de sécurité. Il vous appartient donc de garder le store fermé lors de vos absences ou en cas de perturbations météorologiques très importantes et soudaines (rafales, etc.).

3/ Déterminer la hauteur totale nécessaire

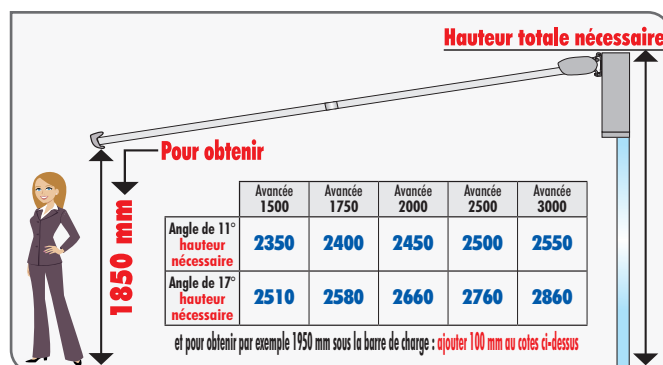

4/ Pointer et Tracer les côtes de perçage de la fixation des supports

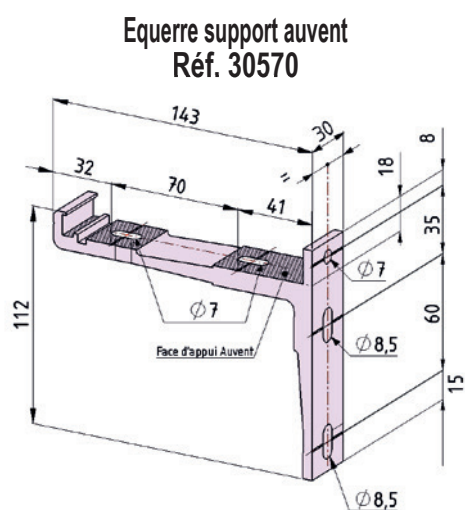
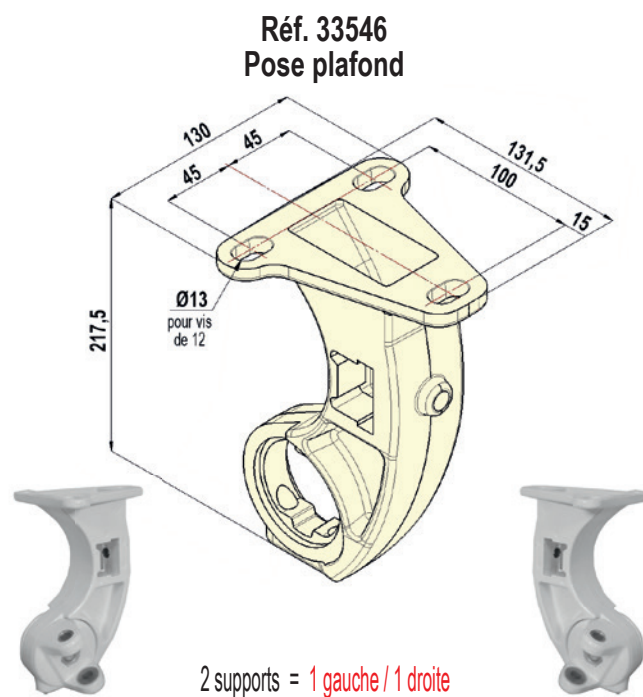
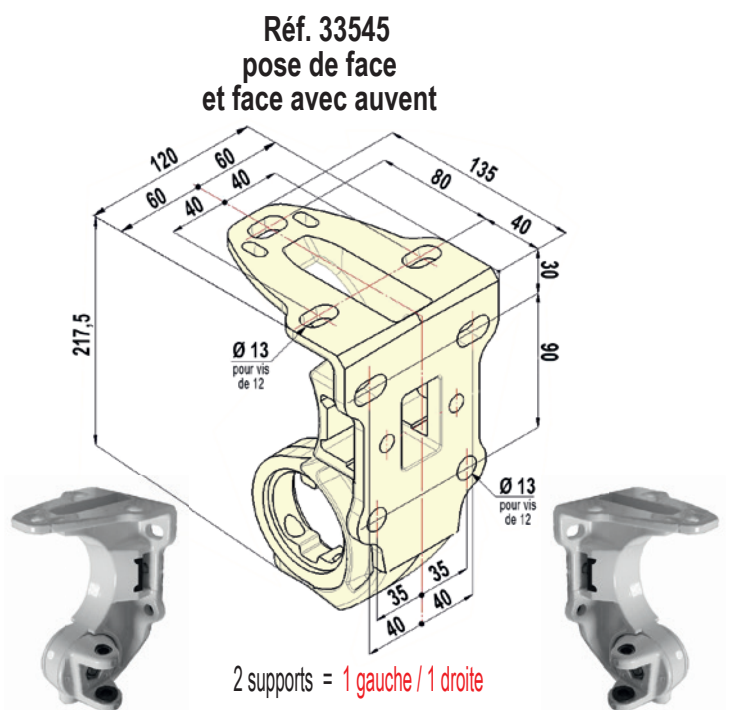

Support de lyre pour pose face
Réf. 33569

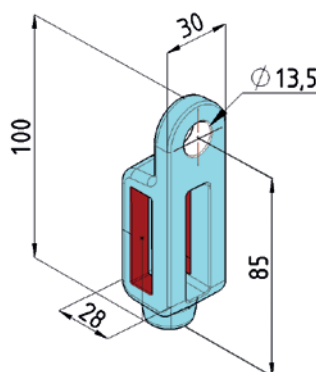

2 supports et 1 plat de 40 x 10 par lyre

Support de lyre pour pose plafond
Réf. 33568

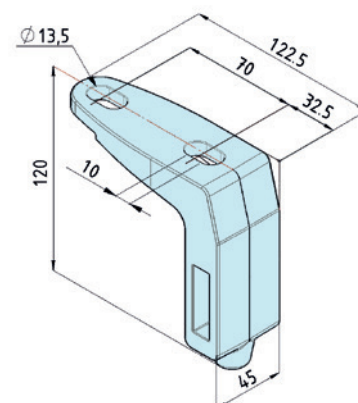

2 supports et 1 plat de 40 x 10 par lyre

Cas de A1 à A2 : positionnement des supports

Se référer au cas concerné suivant **avancée** et **largeur** :

Avancée	largeur 1860 à 2109	largeur 2110 à 2359	largeur 2360 à 2689	largeur 2690 à 2859	largeur 2860 à 3359	largeur 3360 à 4750	largeur 4751 à 6000
1500	A1	A1	A1	A1	A1	A1	A2
1750		A1	A1	A1	A1	A1	A2
2000			A1	A1	A1	A1	A2
2500					A1	A1	A2
3000						A1	A2

Cas A1 - 1860 à 4750 **2 bras**

Avancée	Axes de perçages	largeur 1860 à 2109	largeur 2110 à 2359	largeur 2360 à 2689	largeur 2690 à 2859	largeur 2860 à 3189	largeur 3190 à 3359	largeur 3360 à 3590	largeur 3591 à 3689	largeur 3690 à 3939	largeur 3940 à 4199	largeur 4200 à 4439	largeur 4440 à 4750
		1500	X	70	160	160	160	160	160	160	160	160	160
1750	X	70	160	160	160	160	160	160	160	160	160	160	160
2000	X		160	160	160	160	160	160	160	160	160	160	160
2500	X	70	160	160	160	160	160	160	160	160	160	160	160
3000	X					160	160	160	160	160	160	160	160

• POSE FACE

2 supports de tube d'enroulement Réf. 33545



Percer le mur et fixer les supports

Les 4 tiges filetées doivent sortir du mur d'environ 25 mm

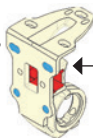

Attention toile
les vis doivent être assez courtes pour ne pas endommager la toile



Support Réf. 33545
Passage Ø 13 pour vis ou tiges filetées Ø 12

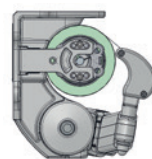

• POSE FACE AVEC AUVENT

2 supports de tube d'enroulement Réf. 33545



Au-delà de 2391 de large :
1 support auvent Réf. 30570 au centre

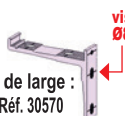

Percer le mur et fixer les supports

Les 4 tiges filetées doivent sortir du mur d'environ 25 mm

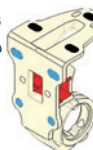

Attention toile
les vis doivent être assez courtes pour ne pas endommager la toile



Support Réf. 33545
Passage Ø 13 pour vis ou tiges filetées Ø 12



Attention à la toile
cette vis ne doit pas dépasser de l'écrou

• POSE PLAFOND

2 supports de tube d'enroulement Réf. 33545



Percer le plafond et fixer les supports

Les 3 tiges filetées doivent sortir du plafond d'environ 25 mm



Attention toile
les vis doivent être assez courtes pour ne pas endommager la toile



Support Réf. 33546
Passage Ø 13 pour vis ou tiges filetées Ø 12

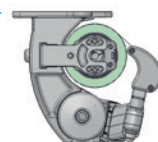

Cas A2 - 4751 à 6000 - 1 lyre 2 bras

Avancée	Axes de perçages	largeur	largeur	largeur
		4751 à 5339	5340 à 5850	5851 à 6000
1500	X	160	250	250
1750	X	160	250	250
2000	X	160	250	250
2500	X	160	250	250
3000	X	160	250	250

1 lyre au centre

POSE FACE

2 supports de tube d'enroulement Réf. 33559



1 lyre + vis Ø10
2 pièces Réf. 33569 + 1 plats de 400

Axe de lyre à fixer à l'axe d'une couture de toile (chevauchement) ou de renfort de lyre

Percer le mur et fixer les supports

Les 4 tiges filetées doivent sortir du mur d'environ 25 mm

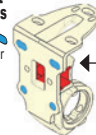

Attention toile
les vis doivent être assez courtes pour ne pas endommager la toile

Support Réf. 33545
Passage Ø 13 pour vis ou tiges filetées Ø 12

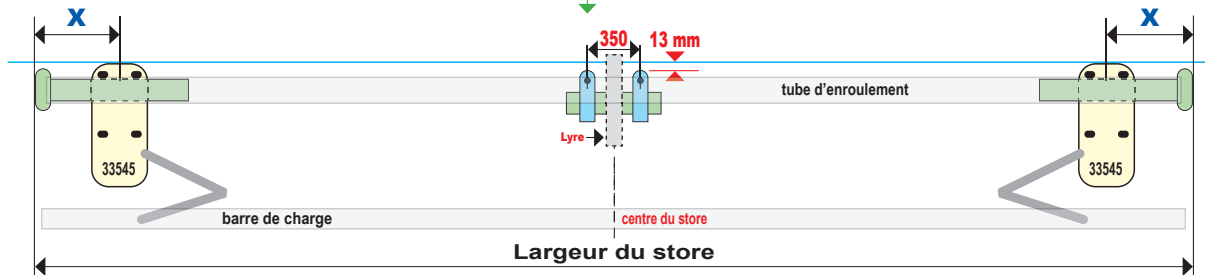

POSE FACE AVEC AUVENT

2 supports de tube d'enroulement Réf. 33559



1 support auvent Réf. 30570 au plus près de la lyre

1 lyre + vis Ø10
2 pièces Réf. 33569 + 1 plats de 400

Axe de lyre à fixer à l'axe d'une couture de toile (chevauchement) ou de renfort de lyre

Percer le mur et fixer les supports

Les 4 tiges filetées doivent sortir du mur d'environ 25 mm



Attention toile
les vis doivent être assez courtes pour ne pas endommager la toile

Support Réf. 33545
Passage Ø 13 pour vis ou tiges filetées Ø 12

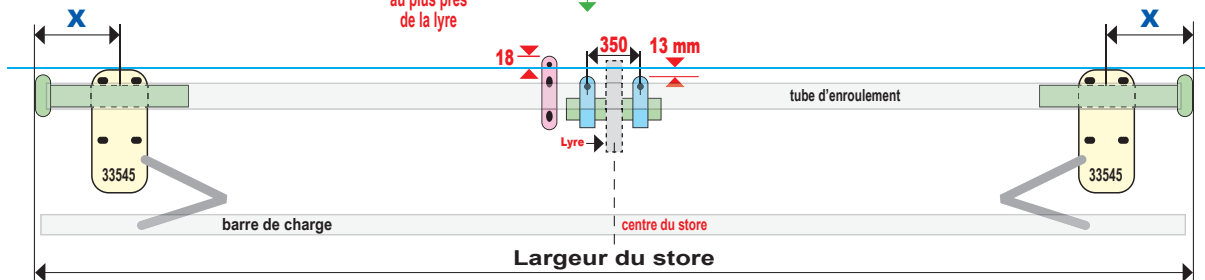

POSE PLAFOND

2 supports de tube d'enroulement Réf. 33559



1 lyre + vis Ø10
2 pièces Réf. 33568 + 1 plats de 400

Axe de lyre à fixer à l'axe d'une couture de toile (chevauchement) ou de renfort de lyre

Percer le plafond et fixer les supports

Les 3 tiges filetées doivent sortir du plafond d'environ 25 mm



Attention toile
les vis doivent être assez courtes pour ne pas endommager la toile

Support Réf. 33546
Passage Ø 13 pour vis ou tiges filetées Ø 12

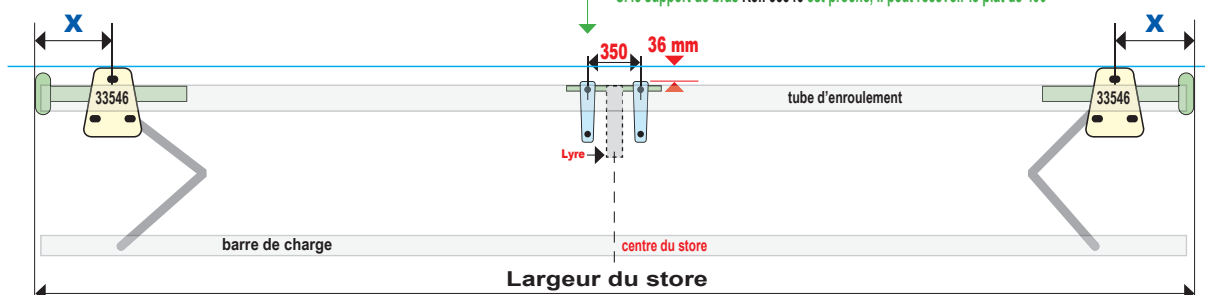

5/ Si option auvent

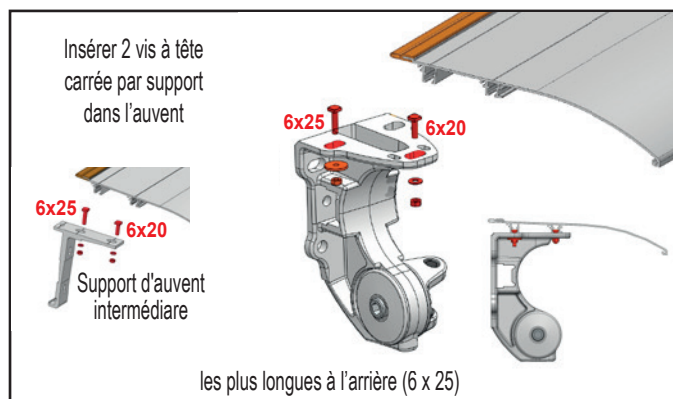
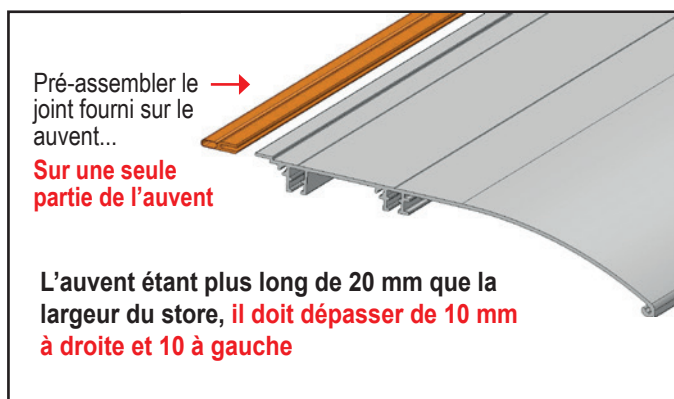

Fixation des joues :
voir paragraphe 21

6/ Positionner les berceaux de lyre sur le mur

Enfiler la lyre sur le plat 40x10 de 400 mm en le passant dans les supports muraux prévus.
Mettre en place sans bloquer pour l'instant.

⚠ Les lyres doivent toujours être positionnées sur un renfort ou un assemblage de laizes
Se référer aux différents cas de positionnement pages précédentes

⚠ Ne pas démonter le chapeau de lyres
Desserrer la vis de serrage verte placée sur la droite de 2 TOURS MAXIMUM, avec une clé BTR de 6.
Enlever le ou les berceaux de lyre en desserrant et en enlevant les 2 vis rouges, pour pouvoir insérer le tube d'enroulement de face.

⚠ Une fois le tube d'enroulement positionné, plus d'accès aux chapeaux de lyres

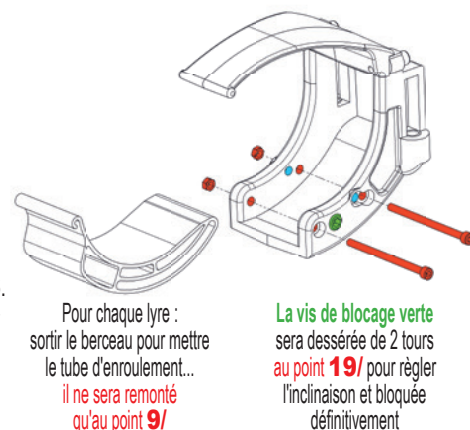

7/ Monter les bras

Présenter les bras des bons côtés :

L'arrière bras est toujours plus long que l'avant bras, et il est toujours vers l'arrière, côté tube d'enroulement.

L'avant bras, plus court est côté barre de charge.

Le bras fixé doit présenter l'extrémité de l'avant bras légèrement plus haute que l'arrière bras.

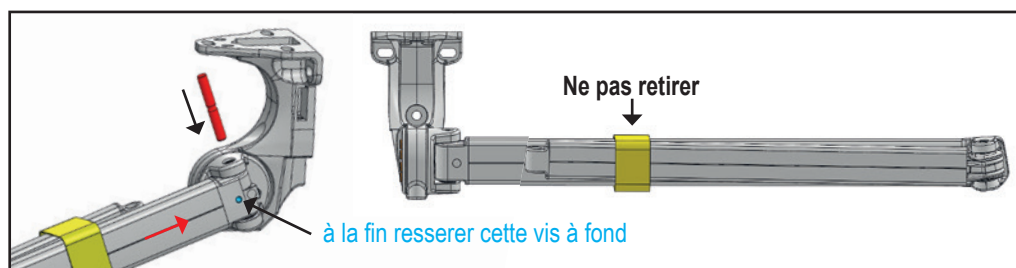
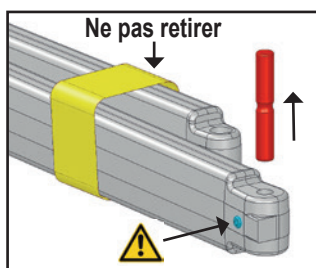

ATTENTION Ne pas retirer la petite vis de serrage de l'axe ne desserrer que de 3-4 tours maximum et démonter l'axe de l'articulation arrière

Présenter le bras contre le support et enfiler l'axe avec la partie percée vers le bas.

Dans la dernière partie seulement, l'insertion de l'axe nécessite l'emploi d'un maillet ou risque de CASSE de la bague plastique noire (voir paragraphe 8)

8/ Monter le tube d'enroulement

Si manoeuvre moteur :

Fixer le tube d'enroulement aux supports de tube d'enroulement :

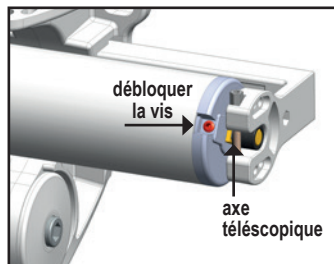

Sur le store : côté opposé au moteur, débloquer l'axe télescopique.

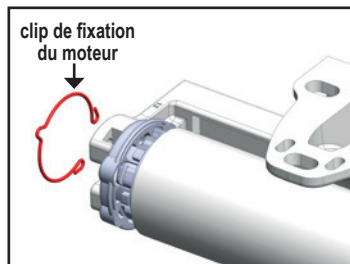

Retirer le clip de fixation moteur. Présenter le tube d'enroulement. Fixer le moteur et le support moteur avec le clip (il faut un monte-ur de chaque côté)

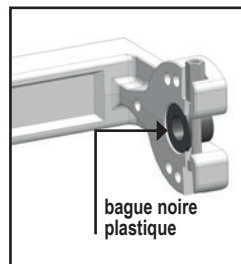

Vérifier la présence de la bague noire plastique sur le support tube d'enroulement côté opposé au moteur

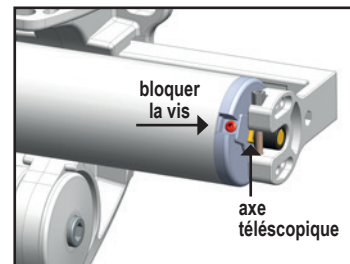

Ajuster la position de l'axe télescopique, puis bloquer la vis. Il est possible d'ajuster la position horizontale des supports de tube d'enroulement sur le mur

Si manoeuvre treuil :

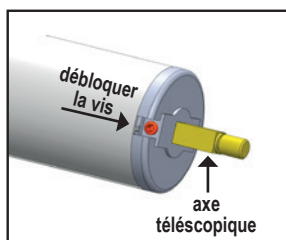

De chaque côté du tube d'enroulement, débloquer les axes télescopiques.

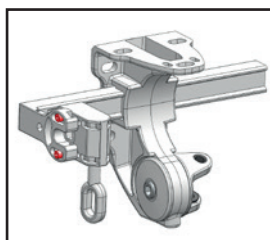

Côté treuil, démonter le treuil et le mettre de côté.

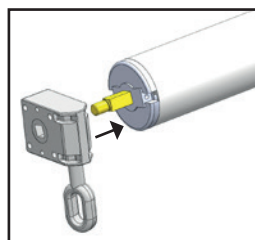

Enfiler le treuil sur l'axe carré côté manoeuvre.

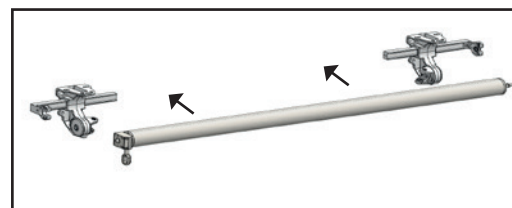

Présenter le tube d'enroulement avec les axes et le treuil. Fixer le treuil sur le support de tube d'enroulement. Régler la position du tube d'enroulement entre les 2 supports. Il est possible de faire varier légèrement les supports de tube d'enroulement si besoin. Bloquer cette position avec les axes télescopiques.

9/ Fixer le berceau de la ou des lyres

⚠ Les lyres doivent toujours être positionnées en fonction de la toile sur un renfort de lyre ou un assemblage de laizes (couture) donc 2 épaisseurs de toiles. Se référer aux différents cas de positionnement pages précédentes

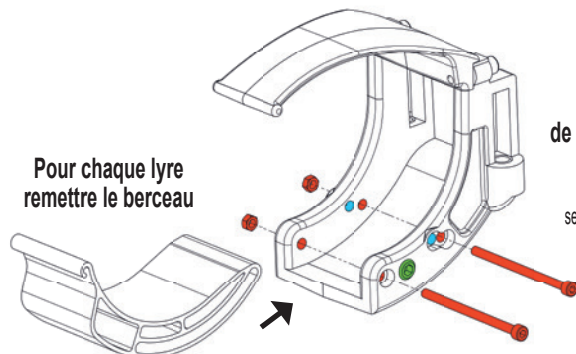

Remettre les 2 vis rouges de fixation du berceau pour retenir le tube d'enroulement

Et au point 19/ La vis de blocage verte sera desserrée de 2 tours pour régler l'inclinaison

ATTENTION Respecter bien les emplacements des vis : ● oui et ce sont les trous les plus bas
● non

10/ Régler l'inclinaison des bras

Replier les bras (comme si le store était fermé).

S'assurer que les coudes sont alignés horizontalement. Pour cela, il est possible de jouer sur l'alignement des supports de bras sur le mur.

11/ Raccorder le store à l'électricité

Raccorder le store à l'électricité de façon provisoire ou définitive pour le régler selon le mode d'emploi du moteur fourni.

Prendre la main avec la télécommande , vérifier le sens de rotation (pour inverser) jusqu'à un bref Aller/Retour

du moteur et actionner le moteur de manière à faire apparaître la gorge du tube d'enroulement pour la présenter vers le haut (en face de l'ouverture de lyre).

ATTENTION! Toujours faire une boucle sur le câble d'alimentation pour éviter la pénétration d'eau dans le moteur



**Une difficulté...
Hotline de Somfy
0 820 374 374**

12/ Mettre en place la barre de charge de 60x70

Couper le jonc de Ø 6 mm au ras de chaque extrémité de la toile.

Faire froncer la toile pour faire sortir le jonc Ø6 d'environ 50 mm de chaque côté et le couper de nouveau de 50 mm. Ainsi le jonc est plus court que la toile de 100mm.

Enfiler la toile avec le fourreau contenant le jonc de 6 mm dans la barre de charge.

13/ Immobiliser la toile dans la barre de charge.

SPECIFIQUE : Couper le jonc de Ø 6 mm au ras de chaque extrémité de la toile.

Ensuite : de chaque côté de la toile, tirer le jonc vers l'extérieur et le raccourcir de la longueur nécessaire pour pouvoir insérer complètement les chevilles de 40 mm dans l'espace libéré de chaque côté.

Il est possible de régler la toile latéralement en la faisant glisser le long de la barre de charge.

Après réglage, mettez en place les vis de 4,2 x 50 fournies qui feront gonfler les chevilles en écrasant légèrement le jonc immobilisant la toile dans la barre de charge.

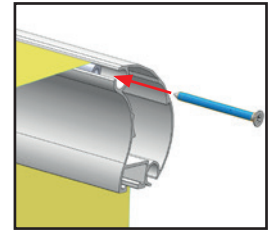

14/ Mettre en place les griffes sur la barre de charge

Démonter l'écrou de 10 de chaque griffe.

Desserer les barrettes des griffes.

Insérer les griffes dans la barre de charge et les faire glisser pour les positionner en face des bras.

Sur chaque griffe : serrer les 2 vis CH 6X20 à fond, puis desserrer d'un tour la vis du côté coude du bras, en rouge.

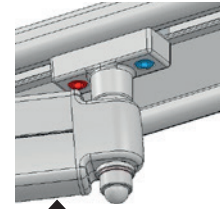
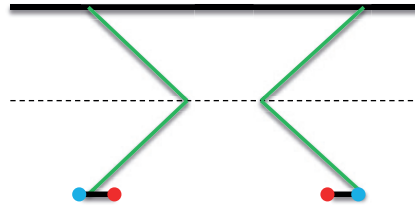

Fixation des bras au paragraphe 6/

15/ Fixation des bras sur les griffes déjà glissés dans la barre de charge

Préparer une sangle pour chaque bras pour permettre une ouverture de 400 à 500 mm des bras au niveau de la griffe.

ATTENTION LA SANGLE EST **INDISPENSABLE**.

Treuil ou moteur : dérouler la toile de 250 mm environ

Si moteur, raccorder le store à l'électricité de façon provisoire ou définitive pour le régler selon le mode d'emploi du moteur fourni.



Positionner la sangle de façon à ce qu'elle ne glisse pas, sinon le bras peut se déployer **BRUTALEMENT**. Maintenir le bras fermé.

Après avoir bien positionné les sangles, et fixé les bras sur les griffes et la barre de charge, retirer les collerettes de sécurité des bras, et relâcher avec précaution : les bras s'entrouvert et les sangles bloquent l'ouverture complète du bras. Assembler les griffes et les bras entre eux. Bloquer l'écrou de 8. Retirer les sangles : la toile tient maintenant les bras entrouverts.

16/ Pré-réglage des griffes sur la largeur de la barre de charge

Après fixation de la barre de charge, avant de mettre en marche le store et avant le réglage d'inclinaison : **il faut pré-régler les griffes le long de la barre de charge...** l'objectif est d'avoir en cours de fermeture, quand il ne restera plus que 300 à 400 mm d'ouverture le coude du bras à mi distance entre **tube d'enroulement** et **barre de charge**

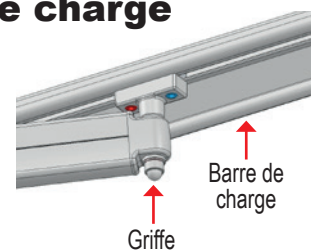
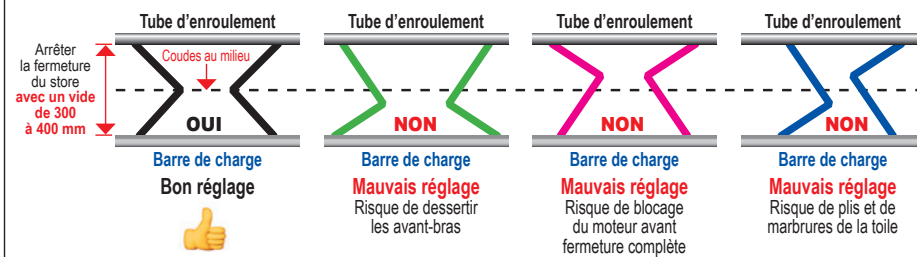

Et pour finir : un bras après l'autre, desserrer la vis qui était bloquée (en bleu) et rechercher la bonne position des griffes sur la barre de charge en les faisant coulisser.

Une fois la position souhaitée atteinte, serrer la griffe sur la barre de charge avec une des deux vis : la plus accessible, en bleu.

17/ Fixer les embouts de la barre de charge glisser et ajuster au préalable l'éventuel lambrequin fixe

Fixer les embouts de barre de charge avec vis et cheville avec la visserie fournie dans le sachet d'embouts en ayant coupé le jonc de 50 mm de chaque côté. Cela permet d'immobiliser le tout.

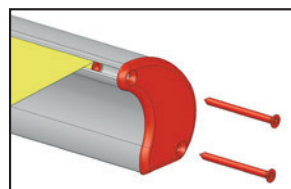
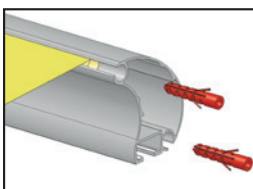

Desserer la griffe et la faire passer en face de l'extrémité du bras. Serrer les 2 vis CHC 6X20 de la griffe à fond, puis desserrer d'un tour. Fixer la griffe à chaque bras. **BLOQUER** la vis de l'extérieur. Retirer les sangles : la toile tient maintenant les bras entrouverts.

18/ Régler l'inclinaison ou l'alignement de la barre de charge

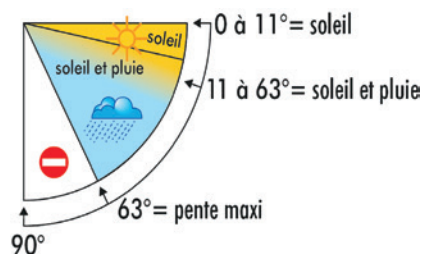

Support Face Réf. 33545

Support Plafond Réf. 33546

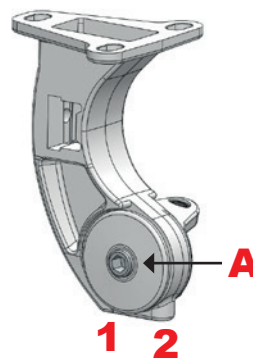
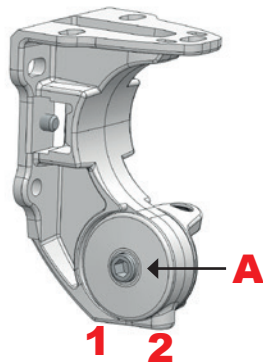

- Ouvrir le store et débloquer d'un seul tour **MAXIMUM** la vis **A** du ou des supports de bras à modifier
- **Soulever manuellement la barre de charge de 500 à 700 mm et la maintenir tout au long de l'opération pour soulager les bras : SINON CASSE ASSURÉE**

Pour diminuer l'inclinaison :

- Dévisser la vis **n°1**, cela permet de libérer le deuxième galet
- Visser la vis **n°2**, cela relève la barre de charge et diminue l'inclinaison
- Relâcher et observer l'inclinaison :
 - Si OK, revisser la vis **n°1** jusqu'en butée
 - Si non OK, jouer sur la vis **n°2**

Pour augmenter l'inclinaison :

- Dévisser la vis **n°2**, cela permet de libérer le deuxième galet
- Visser la vis **n°1**, cela abaisse la barre de charge et augmente l'inclinaison
- Relâcher et observer l'inclinaison :
 - Si OK, revisser la vis **n°1** jusqu'en butée
 - Si non OK, jouer sur la vis **n°2**

- Resserrer et bloquer **la ou les vis A**

- Maintenant, relâcher la barre de charge, exercer une légère pression vers le bas, sur la barre de charge (pour mettre en butée), et vérifier l'inclinaison, sinon renouveler l'opération.
- Actionner le store avec la télécommande 1 fois ou 2 maximum. **Pendant les réglages le moteur peut se mettre en rupture de sécurité thermique, il faudra attendre 1/4 d'heure ou plus si l'opération est répétée.**

ATTENTION à l'ouverture, vérifier que le tube d'enroulement n'ait pas tendance à sortir de la lyre. Sinon, modifier l'orientation du berceau.

- La toile doit descendre régulièrement.

19/ Régler les lyres

Quand vous êtes satisfait de l'inclinaison de la toile, ajuster l'inclinaison de la lyre :

- Ouvrir le store au maximum.
- Desserrer la vis de blocage du berceau de 2 tours **MAXIMUM**.
- Ajuster l'inclinaison tel que l'extrémité haute de la lyre soit au plus près de la toile, **SANS LA TOUCHER**.
- Resserrer la vis de blocage du berceau.
- Maintenant, relâcher la barre de charge, exercer une légère pression vers le bas, sur la barre de charge (pour mettre en butée), et vérifier l'inclinaison, sinon renouveler l'opération.
- Actionner le store avec la télécommande 1 fois ou 2 maximum (attention, si cette action est répétée le moteur se met en rupture de sécurité thermique, il faudra attendre 1/4 d'heure ou plus si l'opération est répétée)

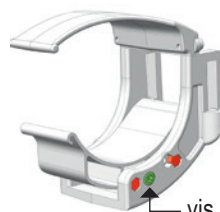

vis de blocage du berceau



ATTENTION à l'ouverture, vérifier que le tube d'enroulement n'ait pas tendance à sortir de la lyre. Sinon, modifier l'orientation du berceau.

- La toile doit descendre régulièrement.

⚠ Les lyres doivent toujours être positionnées en fonction de la toile sur un renfort de lyre ou un assemblage de laizes (couture) donc 2 épaisseurs de toiles. Se référer aux différents cas de positionnement pages précédentes

20/ Régler les fins de course

1

Prendre la main en appuyant simultanément sur  et .
Le moteur fait un aller/retour.

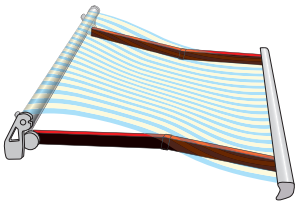

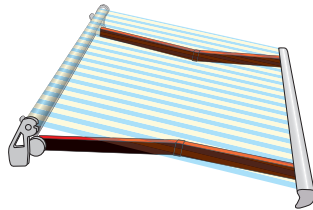

2

Aller à la position basse en maintenant appuyé .
Relâcher à la position souhaitée.



3

Appuyer sur  pour arrêter. Pour ajuster la fin de course basse, appuyer sur  ou .

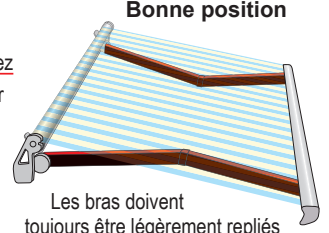



4

Refermer légèrement le store  et l'arrêter dès que la toile est tendue et les bras dépliés à fond.

5

Une fois la toile tendue, refermez le store  de 30 à 40 mm pour tenir compte de l'allongement de la toile dans le temps.

6

Mémoriser la fin de course basse en appuyant simultanément sur  et .
Le store remonte : l'arrêter à la fin de course haute souhaitée en appuyant brièvement sur .

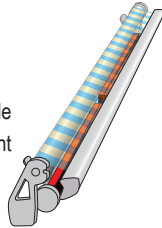

7

Ajuster en appuyant sur  ou .
Mémoriser la fin de course haute en appuyant sur  et . Appuyer sur  pour l'arrêter.

Appuyer 3 secondes sur  Le moteur fait un bref Aller et Retour.
Appuyer 1 seconde sur la touche de programmation au dos de la télécommande.
Le moteur fait un bref aller/retour.

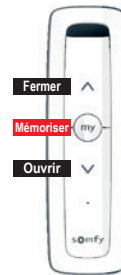

8

Les fins de course sont programmées et la télécommande associée au store !
Vérifier les fins de course haute et basse. Si besoin de les modifier, voir point 28.

Vous êtes perdu ?

Pour réinitialiser le moteur :

- Si vous n'avez pas encore appuyé sur la touche de programmation, débrancher et rebrancher l'alimentation et reprendre à l'étape 1.
- Si vous avez déjà appuyé sur la touche de programmation, effectuer une double coupure du moteur et reprendre à l'étape 1.

**Une difficulté...
Hotline de Somfy
0 820 374 374**

Bande de calage de la toile à l'endroit où la barre de charge est plus ouverte

A quelle longueur couper la bande de calage de toile ?

Le calage se fait avec une bande de toile de 30 mm de large et d'épaisseur 0,5 - 0,6 mm (fournie)

A poser impérativement sous la couture d'extrémité ou de la laize qui se trouve à l'endroit où la barre de charge ressort (photo 3)



Dans le cas ci-dessus : pour une avancée de 2500 mm et un écart de 25 mm, la bande serait coupée à 180 mm voir tableau ci-dessous

Ecarts :	5 mm	8 mm	10 mm	12 mm	15 mm	17 mm	20 mm	22 mm	25 mm	27 mm	30 mm
Avancée 1500	57 mm	91 mm	114 mm	137 mm	171 mm	194 mm	228 mm	251 mm	285 mm	308 mm	342 mm
Avancée 2000	44 mm	71 mm	89 mm	106 mm	133 mm	151 mm	177 mm	195 mm	222 mm	240 mm	266 mm
Avancée 2500	36 mm	58 mm	72 mm	86 mm	108 mm	122 mm	144 mm	158 mm	180 mm	194 mm	216 mm
Avancée 2750	33 mm	53 mm	67 mm	80 mm	100 mm	113 mm	133 mm	147 mm	167 mm	180 mm	200 mm
Avancée 3000	31 mm	50 mm	62 mm	75 mm	93 mm	106 mm	124 mm	137 mm	155 mm	168 mm	186 mm
Avancée 3250	29 mm	47 mm	58 mm	70 mm	87 mm	99 mm	116 mm	128 mm	145 mm	157 mm	174 mm
Avancée 3500	27 mm	44 mm	55 mm	66 mm	82 mm	93 mm	109 mm	120 mm	137 mm	148 mm	164 mm
Avancée 4000	24 mm	39 mm	49 mm	59 mm	73 mm	83 mm	96 mm	107 mm	122 mm	132 mm	146 mm

21/ Fixation des joues de l'auvent

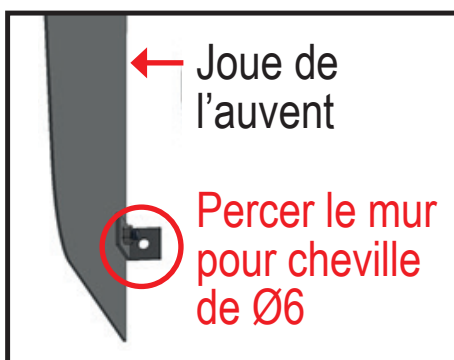

Eclairage LED

1/ Contenu du colis :

- Les rampes de LED avec câbles et connecteurs
- Le boîtier d'alimentation
- Le sachet de vis et de clips
- Le kit de gabarits de pointage ref. 96040

Pose "bras ouverts" et durant la fixation du 1^{er} élément, ne pas laisser pendre la 2^{ème} partie sans risque de dégradation



2/ Mise en place des clips

Les clips ressort doivent être fixés sous les bras du store avec des vis autoforeuses (empreinte cruciforme).

Avec les gabarits fournis, pointer les emplacements des vis à l'aide d'un petit objet pointu ou d'un stylo sur le profil des bras.

Choix des gabarits :

- 2 kits de gabarits de pointage sont fournis,
- Pour ce store, n'utilisez que les plus petits

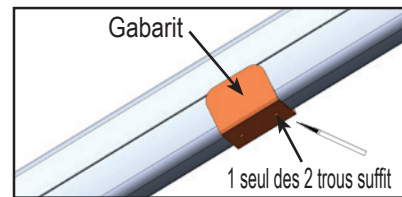

NOTE : 1 seul perçage par clip ressort est à faire Le 2^{ème} uniquement si vous ratez le premier.

ATTENTION ! Ne pas faire coulisser les gabarits de pointage le long des bras, risque de rayures...

Les abaques ci-dessous indiquent les emplacements de vis selon le type de bras et l'avancée.

Les cotes sont données à partir du bord des profils de bras.

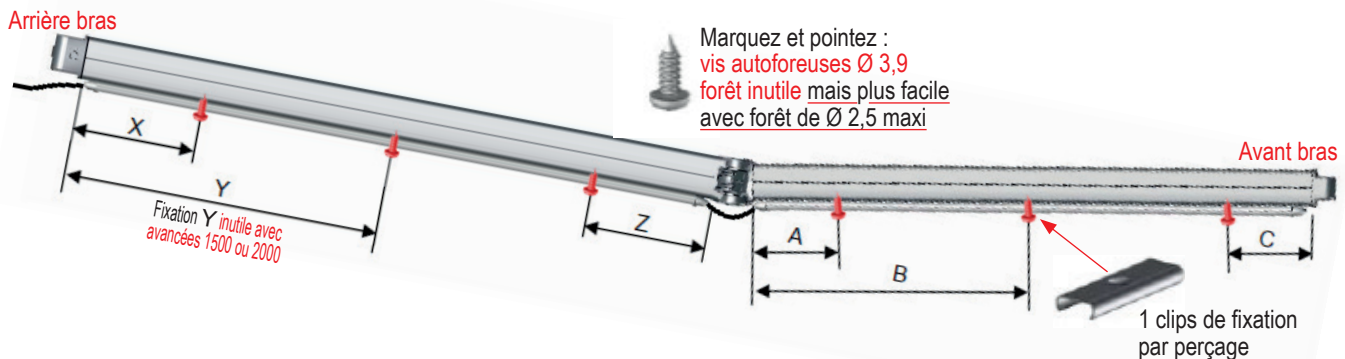

Respectez scrupuleusement ces cotes pour ne pas détériorer le mécanisme du bras (ressort)

Bras Réf. 806

Profil avant 55 x 27 / arrière 55 x 27



	X	Y	Z	A	B	C
1500	82	NON	95	75	NON	115
1750	82	NON	95	75	NON	140
2000	82	NON	95	75	NON	65
2500	82	610	95	75	515	115
3000	82	740	95	75	615	155

2.1 Entrouvrir le store jusqu'à la fin de course basse.

Si le store est motorisé, débrancher le courant avant intervention pour prévenir des mouvements accidentels pendant l'installation.

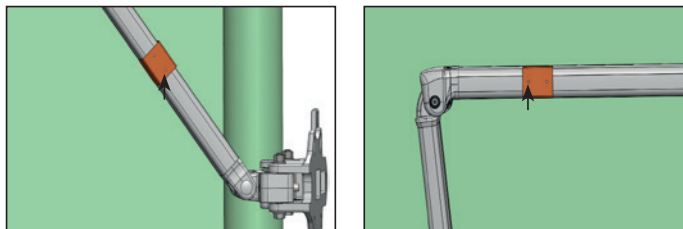

2.2 A l'aide d'un objet pointu ou d'un stylo, marquer sur la partie inférieure des profils de bras, les repères pour fixer les clips.

Un seul perçage par clip ressort est à faire

Un 2^{ème} perçage uniquement si vous ratez le premier.

2.3 Après avoir marqué les repères de fixation des clips, pré-percer les profilés si souhaité (Ø3 maxi).

ATTENTION Dès que le foret passe à travers le profilé, arrêter la perceuse.

2.4 Fixer les clips avec les vis autoforeuses fournies (3,9 x 13). S'assurer que les clips sont orientés parallèlement au bras.

Bonne orientation

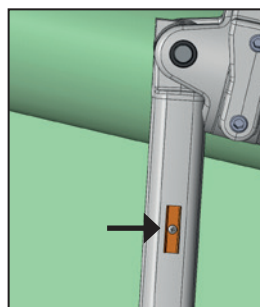

Mauvaise orientation

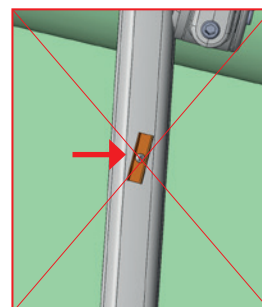

3/ Clipage des rampes LED

Quand les clips ressorts sont fixés sous les bras, engager chaque rampe de LED par le côté pour la cliper.

ATTENTION Lors du clipage des rampes LED, ne pas exercer de pression sur la partie centrale du profil plastique = **RISQUE DE CASSE**



Pose "bras ouverts" et durant la fixation du 1^{er} élément, ne pas laisser pendre la 2^{ème} partie car risque de dégradation

4/ Mise en place du boîtier d'alimentation

Le boîtier est livré avec larges équerres, pour pose murale ou plafond

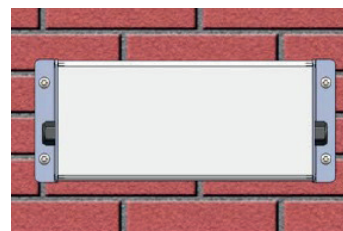

Pose murale ou plafond

5/ Branchement des rampes

Connecter les rampes au boîtier.

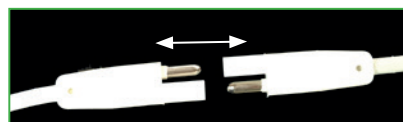

6/ Programmation

Le boîtier d'alimentation contient un récepteur radio SOMFY.

En cas de kit RTS :



Pour programmer une télécommande :

- Prendre la main en appuyant simultanément sur  de la télécommande, les rampes LED clignotent;
- Appuyer avec un stylo ou une tige sur le bouton PROG au dos de la télécommande, les rampes LED s'allument. Cette télécommande est programmée.

Cette dernière est programmée :  = allumage  = extinction. Le bouton  peut éteindre.

En cas de kit IO :

Pour programmer une télécommande :

- Prendre la main en appuyant simultanément sur   de la télécommande, une des rampes LED clignote;
- Appuyer avec un stylo ou une tige sur le bouton PROG au dos de la télécommande, la rampe LED s'allume puis s'éteint.
- Cette dernière rampe est programmée.
- Répéter cette opération jusqu'à 4 fois (car le récepteur dispose de 4 sorties distinctes)

Toutes les rampes sont programmées. Fonctionnement  = allumage  = extinction.

Avec variateur IO  sert à :

- mémoriser la position favorite d'intensité en appui long,
- éclairer à l'intensité sélectionnée en appui bref.

Pour faire varier l'intensité : appui long sur  et  ou avec la Situio 5 Variation, tourner la molette.





Si l'éclairage ne répond pas

En cas de kit RTS

Faire une remise à zero usine du récepteur lumière SOMFY :

- Effectuer une double coupure : lorsque l'appareil est sous tension, couper l'alimentation électrique 2 sec., remettre l'alimentation 8 sec., et recouper 2 sec., puis remettre l'alimentation; Les rampes LED clignotent,
- Aussitôt, appuyer sur le bouton PROG au dos de la télécommande pendant au moins 7 secondes, jusqu'au 2ème clignotement;

Pour programmer une télécommande :



- Prendre la main en appuyant simultanément sur   de la télécommande, les rampes LED clignotent;
 - Appuyer avec un stylo ou une tige sur le bouton PROG au dos de la télécommande, les rampes LED s'allument.
- Cette télécommande est programmée.

En cas de kit IO

Faire une remise à zero usine du récepteur lumière SOMFY :

- Effectuer une double coupure : lorsque l'appareil est sous tension, couper l'alimentation électrique 5 sec., remettre l'alimentation pendant 5 à 15 sec., et recouper 5 à 10 sec, puis remettre l'alimentation; Les rampes LED clignotent,
- Aussitôt, appuyer sur le bouton PROG au dos de la télécommande pendant au moins 7 secondes, jusqu'au 2ème clignotement; Sinon, recommencer ;

Pour programmer une télécommande :

- Prendre la main en appuyant simultanément sur   de la télécommande, une des rampes LED clignote;
 - Appuyer avec un stylo ou une tige sur le bouton PROG au dos de la télécommande, la rampe LED s'allume puis s'éteint.
 - Cette dernière rampe est programmée.
 - Répéter cette opération jusqu'à 4 fois (car le récepteur dispose de 4 sorties distinctes)
- Cette télécommande est programmée.

Pour copier un canal sur une autre télécommande :

- Appuyer plus de 2 secondes sur le bouton PROG de la première télécommande (déjà appairée), jusqu' à ce que les rampes LED concernées clignotent;- Appuyer brièvement sur le bouton PROG de la deuxième télécommande à appairer, les rampes LED concernées clignotent;

La pose est terminée !



N'OUVRIR LE BOITIER LED SOUS AUCUN PRETEXTE

Risque de provoquer un accident électrique et des blessures...
Ne pas toucher aux composants étanches. Ce ne sont pas des connecteurs.

S'il était nécessaire dans le futur de changer une alimentation ou un récepteur,
couper au préalable le 220 V et refaire l'étanchéité des joues du boîtier.

Une difficulté...
Hotline de Somfy
0 820 374 374